

evolution wireless



Serie 300

Das drahtlose
Mikrofonprogramm



 **SENNHEISER**

Drahtlose Qualitäts-Tonübertragung für Präsentationsprofis

Ob fest installiert oder mobil auf Tournee:

**Die evolution wireless Serie 300 macht
mehr möglich, wenn es um drahtlosen
Bühnen- und Vorführton geht.**

Für jeden Bedarf ist das Richtige dabei!



Sets mit Handsendern, erhältlich mit unterschiedlichen Mikrofonkapseln, sind die klassische Lösung für den Sprach- und Gesangs-Einsatz auf der Bühne.



Sets mit Taschensendern bringen jeden Stimmkünstler per Ansteckmikro oder Headset auf Sendung. Oder Sie schließen eine E-Gitarre an und brauchen auch für sie kein Kabel mehr.

Herzstück dieser Sets – auf der Bühne und auf Sendung – ist der stationäre True-Diversity-Empfänger EM 300.

Mit den Sets der Serie 300 können Sie 8 Presets nutzen, um mehrere Kanäle auf der Bühne parallel zu betreiben. Die Empfänger EM 300 geben Ihnen dabei optimale Übersicht. So können Sie sich im Display den Kanal, die verwendete Frequenz oder auch den Namen des Akteurs anzeigen lassen.

Die praktische Peak-hold-Anzeige erleichtert Ihnen in jeder Situation die Betriebskontrolle: Der LCD-Punkt im höchsten Aussteuerungspegel bleibt einen Moment lang stehen und ist so leicht ablesbar.

Für das Audio-Ausgangssignal ist der EM 300 sowohl mit symmetrischen XLR- als auch mit 6,3-mm-Klinkenstecker-Ausgängen ausgestattet. Alle Sets der Serie 300 leisten die Gewähr für höchstmögliche Verlässlichkeit im Einsatz.

evolution wireless Features

- Startklare Sets für jede Verwendung und jeden Anspruch
- 1280 UHF-Frequenzen wählbar, daher keine Interferenzen
- Hohe Sendeleistung, absolut sichere Übertragung
- True-Diversity-Technologie für höchste Empfangsqualität
- Sender und Empfänger in robustem Metallgehäuse
- Bedienungsfreundliche Menüsteuerung per LC-Display
- Kristallklarer Sound durch HDX-Componder
- Geringer Batterieverbrauch, genügend Reserve im Einsatz
- Unkomplizierter Einsatz in 19" Standardracks
- Low-Battery-Warnung, keine versehentlichen Sendeausfälle
- Kompatibilität von Mikrofonanlagen und In Ear Monitor System
- Universell einsetzbar durch umfangreiches Zubehör-Angebot
- Multikanal-Betrieb möglich

Serie 300 Features

- Einfache und direkte Kanalschaltung durch 8 Presets
- Übersichtliche Namensanzeige an jedem Empfänger
- Symmetrische Audioausgänge / XLR und Klinker
- Komfortable Übertragungskontrolle mit Peak-hold-Anzeige

300
SERIES

Set-Übersicht

Jedes Set mit stationärem Rack-Empfänger EM 300



- + Handsender SKM 300
- + Kapsel MD 835 dynamisch Niere

Set ew 335



- + Handsender SKM 300
- + Kapsel MD 845 dynamisch Superniere

Set ew 345



- + Handsender SKM 300
- + Kapsel MD 865 Kondensator Superniere

Set ew 365



- + Taschensender SK300
- + Ansteckmikrofon ME 2, Kugel

Set ew 312

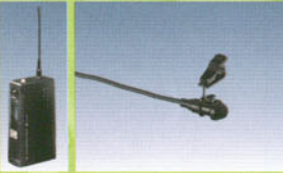

- + Taschensender SK300
- + Ansteckmikrofon ME 4, Niere

Set ew 322

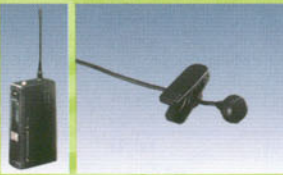

- + Taschensender SK300
- + Headset ME 3, Superniere

Set ew 352



- + Taschensender SK300 für Instrumentenkabel

Set ew 372



Zubehör



CC1 – Kunststoff-Transportkoffer für komplette Sets

MZQ 1 – Mikrofonklammer für SKM

MZW 1 – Windschutz für SKM

CL 2 – Linekabel für SK

CI 1 – Gitarrenkabel für SK

AB 1 – Antennenverstärker für den Einsatz mit dem ASP1

ASP 1 – Antennensplitter mit zentraler Stromversorgung

AM 1 – Rackadapter für die Frontmontage von Antennen

GA 1 – 19" Rackadapter für 2 Empfänger EM 300 mit ASP 1 oder 1 Empfänger EM 300 mit ASP1 und AM1

Rackadapter GA1 und Antennenadapter AM1 in der Anwendung.

Unten: Mögliche Schaltung eines Antennenanschlusses mit vier stationären Empfängern über Antennensplitter ASP 1

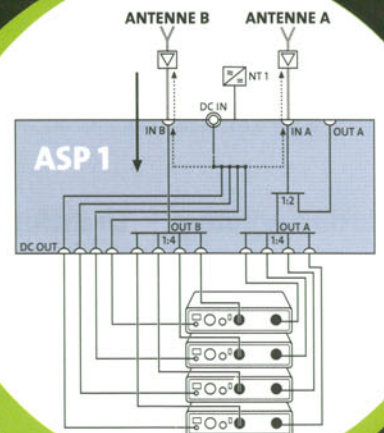

System – ew 300

Modulationsart	Breitband FM
Frequenzbereiche	518-550, 630-662, 740-772, 790-822, 838-879 MHz
Sende-/Empfangsfrequenzen	1.280
Presets	8
Schaltbandbreite	32 MHz
Spitzenhub	± 48 kHz
Kompandersystem	Sennheiser HDX
NF-Übertragungsbereich	60-18.000 Hz
Signal-Rauschabstand	> 110 dB (A)
Klirrfaktor (1 kHz)	< 0,9 %
In Übereinstimmung mit	ETS 300 422, ETS 300 445, CE, FCC
Set-Koffer	Abmessungen: 380 x 370 x 70 mm Gewicht: ca. 3 kg

Empfänger EM 300 – stationär

Empfängerprinzip	True Diversity
Antenneneingänge	2 BNC Buchsen, 50 Ω
NF-Ausgänge	6,3 mm Klinenbuchse, XLR-3F
Max. Ausgangspegel	symmetrisch: + 10 dBu, unsymmetrisch: + 4 dBu
Kopfhörerausgang	–
Regelbereich	0 – 40 dB
Spannungsversorgung	10,5 – 16 V DC
Abmessungen	212 x 145 x 38 mm
Gewicht	ca. 1.100 g

Mikrofone für SK 300

	ME 2	ME 4	ME 3 Headset
Schallwandler	elektret	elektret	elektret
Empfindlichkeit	20 mV/Pa	40 mV/Pa	1,6 mV/Pa
Max. Schalldruck	130 dB	120 dB	150 dB
Richtwirkung	Kugel	Niere	Superniere

Mikrofonmodule

	MD 835	MD 845	ME 865
Schallwandler	dynamisch	dynamisch	elektret
Empfindlichkeit	1,5 mV/Pa	1 mV/Pa	3 mV/Pa
Max. Schalldruck	150 dB	154 dB	144 dB
Richtwirkung	Niere	Superniere	Superniere

Sender

	Handsender SKM 300	Taschensender SK 300
HF-Ausgangsleistung	typ. 30 mW	typ. 30 mW
Spannungsversorgung	9 V Alkali-Mangan, 6LR61	9 V Alkali-Mangan, 6LR61
Betriebszeit	> 8 h	> 8 h
Max. Eingangsspannung	–	Mic 1,8 V _{eff} / Line 2.4 V _{eff}
Phantomspannung	–	–
Abmessungen	∅ 50 mm, l = 225 mm	110 x 65 x 22 mm
Gewicht	ca. 450 g	ca. 255 g

Perfekte Mikrofone für jeden Künstler und jede Show

Features		Serie 100	Serie 300	Serie 500	
Presets		4	8	16	
Ausgänge (Klinke/XLR)		6,3 mm / –	6,3 mm / ✓	6,3 mm / ✓	
Kopfhörerausgang		–	–	6,3 mm	
True Diversity		✓	✓	✓	
Peak-Hold-Anzeige		✓	✓	✓	
Speicherbare Namen		–	1	16	
Soundcheck-Mode		–	–	✓	
Batteriestatusanzeige		–	✓	✓	
Batteriestatusübertragung		–	–	✓	
Anwendungen					
Gesang/Sprache	Handmikro	dynamisch, Niere	ew135	ew335	ew535
		dynamisch, Superniere	ew145	ew345	ew545
		Kondensator, Superniere	ew165	ew365	ew565
	Headset	Kondensator, Superniere	ew152	ew352	ew552
	Bodypack	Kugel	ew112	ew312	ew512
Niere		ew122	ew322	ew522	
Instrument	Gitarre/Bass	ew172	ew372	ew572	
	Blechblasinstrumente	ew101 + e 608	–	ew501 + e 608	
Universal	Aufstecksender für Mikros	ew101	–	ew501	
	Line-Anschluss	ew172 (auch 112/122/152) + CL 2	ew372 (auch 312/322/352) + CL 2	ew572 (auch 512/522/552) + CL 2	

Alle Sets der Serien 100 und 500 auch unter der Setnummer ew __ __-p mit EK Taschenempfänger erhältlich.

evolution wireless – Drahtloser Ton an jedem Ort – mit startbereiten Profisets

- Serie 100 – Für jede Vorführung
- Serie 300 – Für Show-Spezialisten
- IEM – Für gezieltes Monitoring
- Serie 500 – Für Top-Anforderungen